

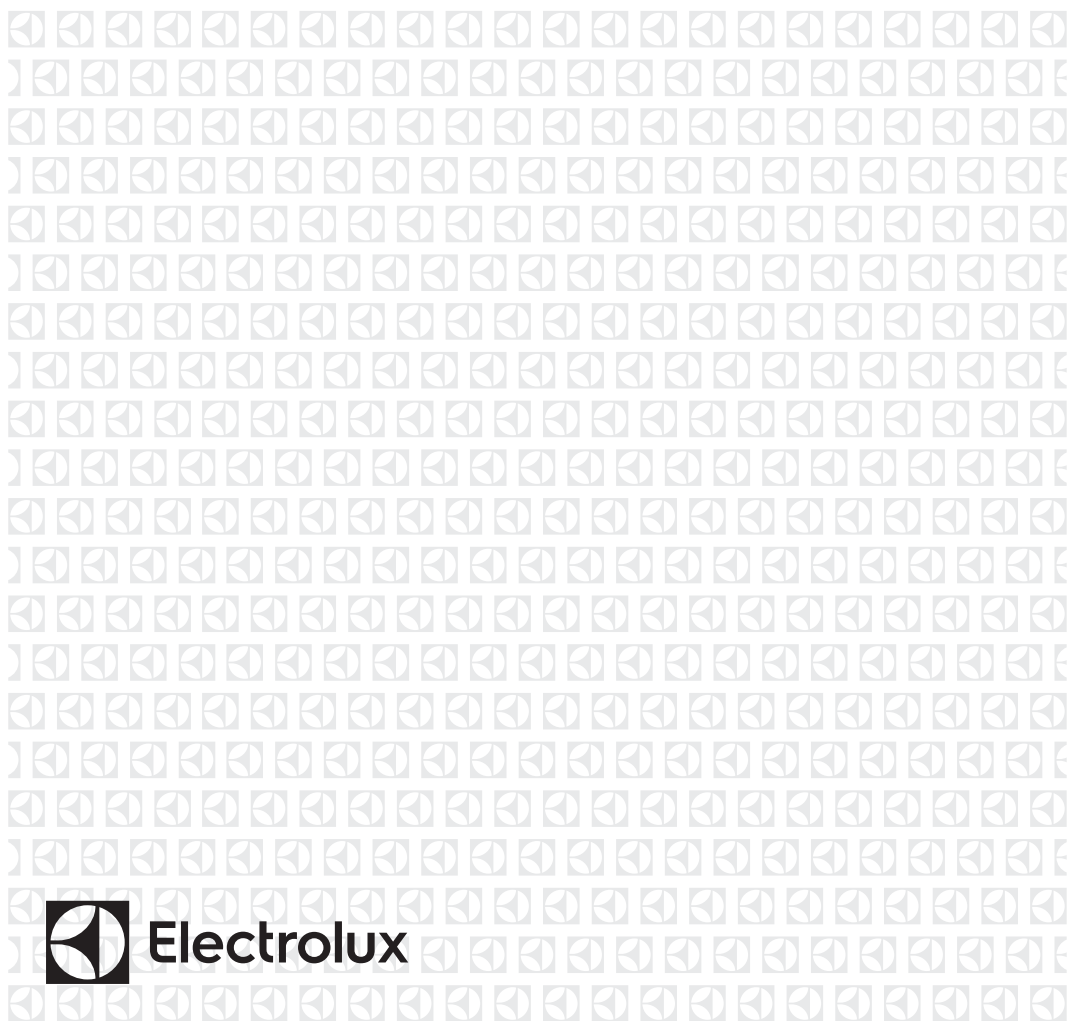

VI Ngăn giữ nóng

Hướng dẫn Sử dụng



MỤC LỤC

1. THÔNG TIN VỀ AN TOÀN.....	2
2. HƯỚNG DẪN VỀ AN TOÀN.....	4
3. LẮP ĐẶT.....	6
4. MÔ TẢ SẢN PHẨM.....	9
5. SỬ DỤNG HÀNG NGÀY.....	11
6. KHU VỰC NẤU CẢM ỨNG LINH HOẠT.....	14
7. CÁC MẸO VÀ LỜI KHUYÊN.....	17
8. BẢO TRÌ VÀ LÀM SẠCH.....	19
9. XỬ LÝ SỰ CỐ.....	20
10. THÔNG SỐ KỸ THUẬT.....	23
11. TIẾT KIỆM NĂNG LƯỢNG.....	24

CHÚNG TÔI NGHĨ ĐẾN BẠN

Cảm ơn bạn đã mua thiết bị Electrolux. Bạn đã chọn một sản phẩm trong đó có chứa đựng cả hàng thập niên kinh nghiệm chuyên gia và sự đổi mới. Tinh tế và sành điệu, thiết bị này được thiết kế dành cho bạn. Vì vậy bất cứ khi nào bạn sử dụng thiết bị này, bạn có thể yên tâm rằng bạn sẽ luôn có được kết quả tuyệt vời. Chào mừng bạn đến với Electrolux.

Hãy truy cập trang web của chúng tôi để:



Lấy các lời khuyên về cách sử dụng, sách giới thiệu, xử lý sự cố, thông tin dịch vụ:

www.electrolux.com/webselfservice



Đăng ký sản phẩm của bạn để có được dịch vụ tốt hơn:

www.registerelectrolux.com



Mua Phụ kiện, Vật tư tiêu hao và Phụ tùng thay thế chính hãng cho thiết bị của bạn:

www.electrolux.com/shop

DỊCH VỤ VÀ CHĂM SÓC KHÁCH HÀNG

Chúng tôi đề nghị bạn luôn sử dụng các phụ tùng thay thế chính hãng.

Khi liên hệ với Trung tâm Dịch vụ được Ủy quyền của chúng tôi, hãy đảm bảo là bạn có sẵn dữ liệu sau đây: Model, PNC, Số sê-ri.

Có thể tìm thấy thông tin trên biển thông số.

⚠ Cảnh báo / Thông tin quan trọng về an toàn

ℹ Thông tin tổng quát và các lời khuyên

📄 Thông tin môi trường

Có thể thay đổi không được báo trước.

1. ⚠ THÔNG TIN VỀ AN TOÀN

Trước khi lắp đặt và sử dụng thiết bị, hãy đọc kỹ hướng dẫn được cung cấp. Nhà sản xuất không chịu trách nhiệm đối với bất kỳ thương tích hoặc hư hỏng nào do

lắp đặt hoặc sử dụng không đúng cách. Luôn giữ tài liệu hướng dẫn sử dụng ở nơi an toàn và dễ tiếp cận để tham khảo trong tương lai.

1.1 An toàn cho trẻ em và những người dễ bị tổn thương

- Thiết bị này có thể được sử dụng bởi trẻ em từ 8 tuổi trở lên và những người bị suy giảm năng lực thể chất, giác quan hoặc tâm thần, hoặc thiếu kinh nghiệm hay kiến thức nếu họ được giám sát hoặc chỉ dẫn về cách sử dụng thiết bị một cách an toàn và hiểu được những nguy hiểm liên quan.
- Không để trẻ em nghịch thiết bị này.
- Hãy giữ trẻ em cách xa tất cả bao bì và vớt bao bì đúng cách.
- Giữ trẻ em và thú cưng cách xa khỏi thiết bị khi thiết bị hoạt động hoặc để nguội. Các bộ phận tiếp xúc rất nóng.
- Nếu thiết bị có thiết bị an toàn cho trẻ em, chức năng này cần được kích hoạt.
- Trẻ em không được phép làm sạch và bảo trì thiết bị do người dùng thực hiện mà không được giám sát.
- Những trẻ em từ 3 tuổi trở xuống phải luôn được giữ cách xa khỏi thiết bị này khi thiết bị đang hoạt động.

1.2 An Toàn Chung

- **CẢNH BÁO:** Thiết bị và các bộ phận có thể tiếp cận của thiết bị trở nên nóng trong quá trình sử dụng. Hãy cẩn thận để tránh chạm vào các thành phần làm nóng. Giữ trẻ em dưới 8 tuổi tránh xa thiết bị trừ khi được giám sát liên tục.
- Không vận hành thiết bị bằng đồng hồ hẹn giờ bên ngoài hoặc hệ thống điều khiển từ xa riêng.
- **CẢNH BÁO:** Không quan sát khi nấu trên khoang giữ nóng với chất béo hoặc dầu có thể nguy hiểm và dẫn đến cháy.

- KHÔNG cố gắng dập lửa bằng nước, mà hãy tắt thiết bị và sau đó dập lửa bằng nắp đậy hoặc chặn dập lửa.
- THẬN TRỌNG: Phải giám sát quy trình nấu ăn. Phải giám sát liên tục quy trình nấu ăn ngắn hạn.
- CẢNH BÁO: Nguy hiểm gây cháy: Không cất giữ vật dụng trên bề mặt nấu ăn.
- Không nên đặt các vật bằng kim loại như dao, đĩa, thìa và nắp đậy lên trên bề mặt khoang giữ nóng do chúng có thể nóng lên.
- Không sử dụng thiết bị làm sạch bằng hơi nước để vệ sinh thiết bị.
- Sau khi sử dụng, tắt thiết bị khoang giữ nóng bằng điều khiển và không phụ thuộc vào chức năng cảm biến nhận diện chảo.
- Nếu bề mặt sứ kính / bề mặt kính bị nứt vỡ, tắt thiết bị để tránh nguy cơ bị điện giật.
- Nếu dây điện bị hỏng thì phải được thay bởi nhà sản xuất, nhân viên bảo trì được ủy quyền hoặc nhân viên đủ năng lực tương tự để tránh nguy hiểm.
- CẢNH BÁO: Chỉ sử dụng các dụng cụ bảo vệ khoang giữ nóng được nhà sản xuất thiết bị nấu ăn thiết kế hoặc được nhà sản xuất thiết bị chỉ định trong hướng dẫn sử dụng để sử dụng phù hợp hoặc các dụng cụ bảo vệ khoang giữ nóng kết hợp trong thiết bị. Việc sử dụng các dụng cụ bảo vệ không phù hợp có thể gây ra tai nạn.

2. HƯỚNG DẪN VỀ AN TOÀN

2.1 Lắp đặt



CẢNH BÁO!

Chỉ cá nhân đủ năng lực được phép lắp đặt thiết bị này.

- Loại bỏ tất cả bao bì.
- Không lắp đặt hoặc sử dụng thiết bị đã hỏng.
- Tuân thủ hướng dẫn lắp đặt được cung cấp kèm theo thiết bị.
- Giữ khoảng cách tối thiểu với các thiết bị và dụng cụ khác.
- Luôn cẩn thận khi di chuyển thiết bị vì thiết bị có trọng lượng nặng. Luôn sử dụng dụng cụ tay an toàn và giày dép đi kèm.
- Bịt các bề mặt bị cắt bằng chất bịt kín để ngăn hơi ẩm có thể gây phồng lên.
- Bảo vệ đáy thiết bị khỏi hơi nước và hơi ẩm.
- Không lắp đặt thiết bị gần cửa ra vào hoặc dưới cửa sổ. Điều này nhằm ngăn dụng cụ nấu ăn nóng rơi khỏi thiết bị khi mở cửa ra vào hoặc cửa sổ.

- Nếu thiết bị được lắp phía trên các ngăn kéo, hãy chắc chắn rằng không gian giữa đáy thiết bị và ngăn kéo trên đủ để lưu thông không khí.
- Đáy thiết bị có thể bị nóng. Đảm bảo lắp đặt tấm ngăn không gây chày dưới thiết bị để tránh tiếp xúc với mặt đáy.
- Đảm bảo rằng không gian thông khí 2 mm, giữa mặt bàn nấu ăn và phía trước thiết bị bên dưới thông thoáng. Bảo hành không bao gồm những hư hỏng gây ra do thiếu không gian thông khí cần thiết.

2.2 Kết Nối Điện



CẢNH BÁO!

Nguy cơ cháy và điện giật.

- Tắt cả các kết nối điện cần do thợ điện đủ năng lực thực hiện.
- Thiết bị phải được tiếp đất.
- Trước khi thực hiện bất kỳ thao tác nào hãy chắc chắn rằng thiết bị đã được ngắt kết nối khỏi nguồn điện.
- Đảm bảo rằng thông tin về điện trên biển thông số tương thích với nguồn điện. Nếu không, hãy liên hệ với thợ điện.
- Chắc chắn rằng thiết bị được lắp đặt đúng cách. Dây cáp điện hoặc phích cắm điện lỏng và được lắp đặt không đúng cách (nếu có) có thể làm cho các đầu nối trở nên quá nóng.
- Hãy sử dụng đúng dây cáp điện.
- Không để dây cáp điện bị rối.
- Hãy chắc chắn rằng đã lắp đặt thiết bị bảo vệ chống điện giật.
- Hãy sử dụng kẹp giảm căng trên dây cáp điện.
- Hãy chắc chắn rằng dây cáp điện hoặc phích cắm điện (nếu có) không chạm vào thiết bị nóng hoặc dụng cụ nấu ăn nóng, khi quý vị kết nối thiết bị vào các ổ cắm gần.
- Không sử dụng adapter có nhiều phích cắm và dây cáp kéo dài.
- Đảm bảo không gây hư hỏng phích cắm điện (nếu có) hoặc dây cáp điện. Liên hệ Trung Tâm Dịch Vụ Được Ủy Quyền hoặc thợ điện để thay đổi dây cáp điện đã bị hỏng.
- Thiết bị bảo vệ chống điện giật của các phân có dòng điện chạy qua và các phân cách điện phải được vận

chặt theo cách không thể tháo bỏ mà không có dụng cụ.

- Chỉ cắm phích cắm vào ổ cắm điện khi đã lắp đặt xong. Đảm bảo tiếp cận được với phích cắm điện sau khi lắp đặt.
- Nếu ổ cắm lỏng, không được cắm phích cắm vào.
- Không được giật dây điện để ngắt kết nối thiết bị. Luôn nhỏ phích cắm điện.
- Chỉ sử dụng các thiết bị cách điện phù hợp: thiết bị ngắt mạch bảo vệ đường dây, cầu chì (tháo cầu chì loại xoay khối đế), thiết bị ngắt và công tắc chống rò rỉ điện ra đất.
- Việc lắp đặt điện này phải có thiết bị cách điện cho phép quý vị hủy kết nối thiết bị khỏi nguồn điện ở tất cả các cực. Thiết bị cách điện phải có chiều rộng lỗ tiếp xúc tối thiểu là 3 mm.

2.3 Sử dụng



CẢNH BÁO!

Nguy cơ thương tích, bỏng và điện giật.

- Tháo toàn bộ bao bì, nhãn và màng bảo vệ (nếu có) trước khi sử dụng lần đầu.
- Sử dụng thiết bị này trong môi trường hộ gia đình.
- Không thay đổi thông số kỹ thuật của thiết bị này.
- Đảm bảo rằng các cửa thông gió không bị chặn.
- Không bỏ quên thiết bị trong khi đang hoạt động.
- Thiết đặt vùng nấu ăn ở chế độ "off" (tắt) sau mỗi lần sử dụng.
- Không phụ thuộc vào chức năng cảm biến nhận dạng chảo.
- Không đặt dao kéo hoặc nắp xoong nồi lên trên vùng nấu ăn. Chúng có thể bị nóng.
- Không vận hành thiết bị bằng tay ướt hoặc khi thiết bị tiếp xúc với nước.
- Không sử dụng thiết bị để làm bề mặt làm việc hoặc cất giữ vật dụng.
- Nếu bề mặt của thiết bị bị nứt vỡ, ngay lập tức ngắt thiết bị ra khỏi nguồn điện. Điều này là để tránh điện giật.
- Những người sử dụng thiết bị điều hòa nhịp tim cần cách xa vùng cảm

ứng nấu ăn tối thiểu 30cm khi thiết bị đang hoạt động.

- Khi quý vị cho thức ăn vào dầu nóng, dầu ăn có thể bắn tung tóe.



CẢNH BÁO!

Nguy cơ cháy và nổ

- Chất béo và dầu mỡ khi được làm nóng có thể phát sinh hơi dễ cháy. Giữ ngọn lửa hoặc những vật được làm nóng tránh xa các chất dầu và mỡ khi quý vị nấu.
- Hơi dầu rất nóng thoát ra có thể tự gây cháy.
- Dầu đã qua sử dụng, có thể chứa thức ăn dư thừa, có thể gây cháy ở nhiệt độ thấp hơn dầu sử dụng lần đầu.
- Không đặt các sản phẩm dễ cháy hoặc đồ vật ướt với các sản phẩm dễ cháy ở trong, gần hoặc trên thiết bị.



CẢNH BÁO!

Nguy cơ hư hỏng thiết bị.

- Không để dụng cụ nấu ăn nóng trên bảng điều khiển.
- Không đặt vùng chảo nóng lên trên bề mặt thủy tinh của ngăn giữ nóng.
- Không để dụng cụ nấu ăn sôi cạn.
- Hãy cẩn thận không để các vật dụng hay dụng cụ nấu ăn rơi vào thiết bị. Bề mặt có thể bị hư hỏng.
- Không bật các vùng nấu ăn khi dụng cụ nấu ăn rỗng không hoặc không có dụng cụ nấu ăn.
- Không đặt lá nhôm lên trên thiết bị.
- Dụng cụ nấu ăn làm bằng gang, nhôm hoặc với mặt đáy bị hư hỏng có thể gây trầy xước tấm kính / tấm gốm kính. Luôn nâng các vật dụng lên khi quý vị phải di chuyển chúng trên bề mặt nấu ăn.

3. LẮP ĐẶT



CẢNH BÁO!

Tham khảo các chương về An Toàn.

3.1 Trước khi lắp đặt

Trước khi quý vị lắp đặt ngăn giữ nóng, ghi ra những thông tin dưới đây từ biển

- Thiết bị này chỉ dành cho mục đích nấu ăn. Không được sử dụng thiết bị cho những mục đích khác, như làm ấm phòng.

2.4 Bảo trì và làm sạch

- Thường xuyên làm sạch thiết bị để ngăn việc hư hỏng vật liệu bề mặt.
- Tắt thiết bị và để thiết bị nguội trước khi làm sạch.
- Ngắt kết nối thiết bị khỏi nguồn điện trước khi bảo trì.
- Không sử dụng bụi nước và hơi nước để làm sạch thiết bị.
- Làm sạch thiết bị bằng giẻ mềm ướt. Chỉ sử dụng chất tẩy rửa trung tính. Không dùng bất kỳ sản phẩm ăn mòn, tẩy làm sạch ăn mòn, dung môi hoặc vật thể kim loại nào.

2.5 Thái độ



CẢNH BÁO!

Nguy cơ thương tích hoặc ngạt thở.

- Liên hệ với chính quyền thành phố của quý vị để biết thông tin về cách thải bỏ thiết bị đúng cách.
- Ngắt kết nối thiết bị khỏi nguồn điện chính.
- Ngắt dây điện gần với thiết bị và vít bỏ dây điện.

2.6 Dịch vụ

- Để sửa chữa thiết bị, liên hệ Trung Tâm Dịch Vụ Được Ủy Quyền.
- Chỉ sử dụng các phụ tùng thay thế gốc.

thông số. Biển thông số nằm ở đáy của khoang lò.

Số sê-ri

3.2 Ngăn giữ nóng lắp đặt sẵn

Chỉ sử dụng ngăn giữ nóng lắp đặt sẵn sau khi quý vị đã lắp ngăn giữ nóng vào

đúng bộ phận lắp đặt sẵn và bề mặt theo đúng tiêu chuẩn.

3.3 Cáp kết nối

- Ngăn giữ nóng được cung cấp kèm theo một cáp kết nối.

- Để thay thế dây cáp điện bị hư hỏng, sử dụng loại dây cáp điện sau đây (hoặc cao hơn): H05V2V2-F T thấp nhất 90°C. Hãy liên hệ Trung Tâm Dịch Vụ tại địa phương.

3.4 Lắp đặt

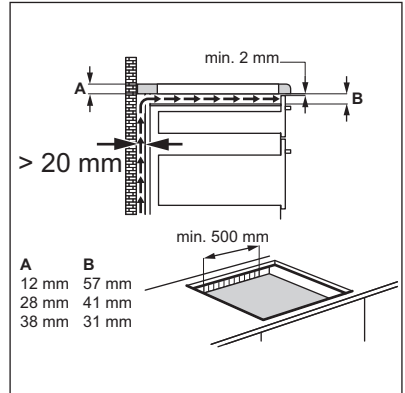
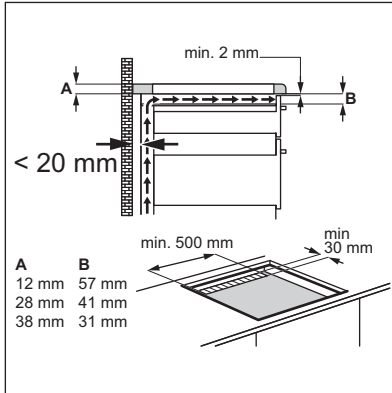
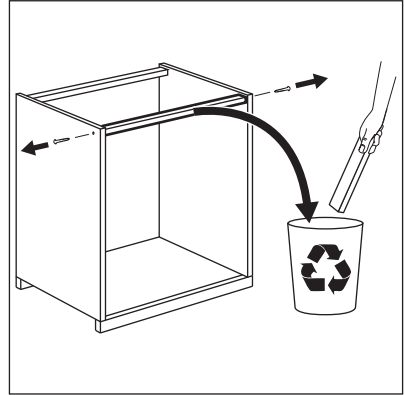
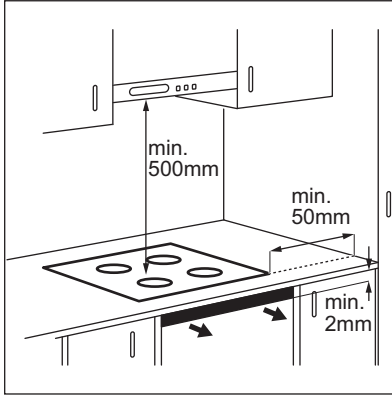

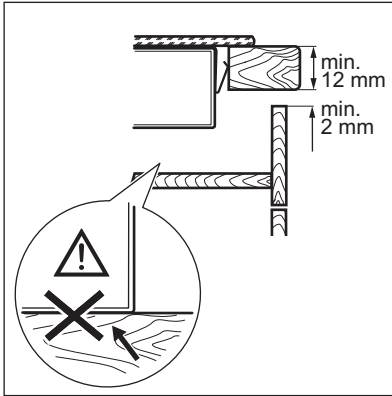
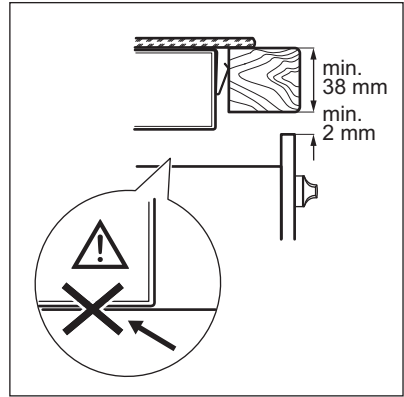
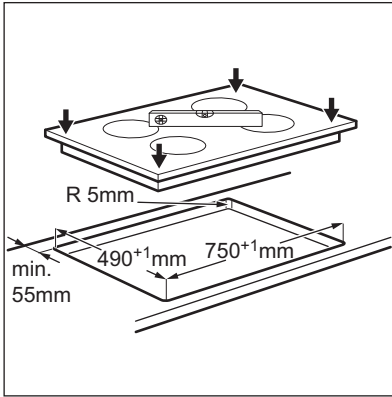

3.5 Hộp bảo vệ

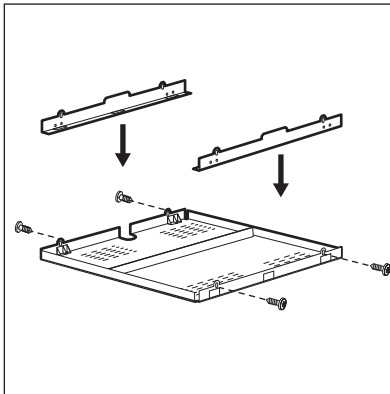

Nếu quý vị sử dụng một hộp bảo vệ (một phụ kiện bổ sung), khoảng trống dòng khí phía trước là 2 mm và không cần có đáy bảo vệ ngay dưới ngăn giữ nóng. Phụ kiện hộp bảo vệ có thể không được cung cấp ở một số quốc gia. Vui lòng liên lạc với nhà cung cấp tại địa phương của quý vị.

i Quý vị không thể sử dụng hộp bảo vệ nếu quý vị lắp đặt ngăn giữ nóng bên trên lò.

4. MÔ TẢ SẢN PHẨM

4.1 Bố trí bề mặt nấu ăn

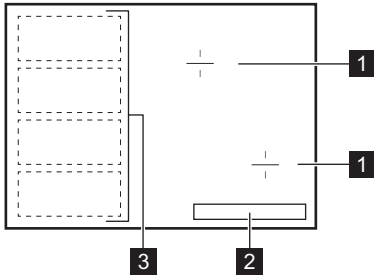

- 1 Vùng nấu ăn cảm ứng
- 2 Bảng điều khiển
- 3 Vùng nấu ăn cảm ứng linh hoạt bao gồm bốn phần

4.2 Bố trí bảng điều khiển

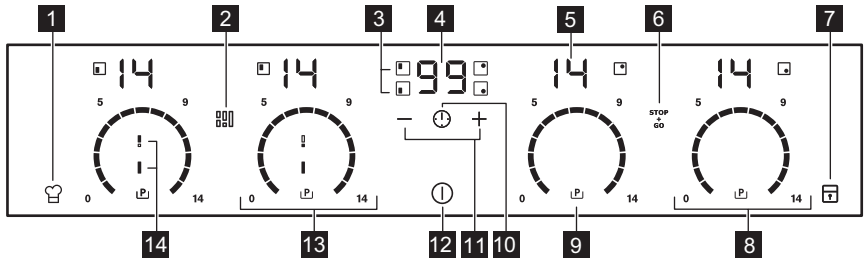

Sử dụng các trường cảm biến để vận hành thiết bị. Màn hình, chỉ báo và âm thanh cho thấy các chức năng nào hoạt động.

	Trường cảm biến	Chức năng	Nhận xét
1		PowerSlide	Để bật và tắt chức năng.
2		FlexiBridge	Để chuyển giữa ba chế độ chức năng.
3	-	Các chỉ báo đồng hồ hẹn giờ của vùng nấu ăn	Để hiển thị vùng mà quý vị cài đặt thời gian.
4	-	Hiển thị đồng hồ hẹn giờ	Để hiển thị thời gian tính bằng phút.
5	-	Màn hình hiển thị cài đặt nhiệt	Để hiển thị cài đặt nhiệt.
6		STOP+GO	Để bật và tắt chức năng.
7		Khóa / Thiết Bị An Toàn Trẻ Em	Để khóa / mở khóa bảng điều khiển.
8	-	Thanh điều khiển	Để thiết lập cài đặt nhiệt.

	Trườn g cảm biến	Chức năng	Nhận xét
9		Chức năng điện	Để bật và tắt chức năng.
10		-	Để chọn vùng nấu ăn.
11		-	Để tăng hoặc giảm thời gian.
12		BẬT / TẮT	Để bật và tắt khoang giữ nóng.
13	-	Thanh điều khiển	Để thiết lập cài đặt nhiệt cho vùng nấu ăn cảm ứng linh hoạt.
14	-	FlexiBridge chỉ báo chế độ	Để hiển thị chế độ FlexiBridge nào đang hiện hoạt.

4.3 Các hiển thị cài đặt nhiệt

Màn hình hiển thị	Mô tả
	Vùng nấu ăn đã bị tắt.
-	Vùng nấu ăn đang hoạt động.
	Chức năng STOP+GO hoạt động.
	Chức năng Tự Động Làm Nóng hoạt động.
	Chức năng điện hoạt động.
+ số	Có trực trực.
/ /	OptiHeat Control (Chỉ báo nhiệt dư 3 bước): tiếp tục nấu ăn / giữ ấm / duy trì nhiệt dư.
	Chức năng Khóa /Thiết Bị An Toàn Trẻ Em hoạt động.
	Dụng cụ nấu ăn không phù hợp hoặc quá nhỏ hoặc không có dụng cụ nấu ăn trên vùng nấu ăn.
	Chức năng Công Tắc Tắt Tự Động hoạt động.
/ /	Chức năng PowerSlide hoạt động.

4.4 OptiHeat Control (Chỉ báo nhiệt dư 3 bước)



CẢNH BÁO!

 Có nguy cơ bỏng do nhiệt dư. Đèn chỉ báo hiển thị mức độ nhiệt dư. Khi ngăn giữ nóng nóng lên và đèn chỉ báo nhiệt dư được hiển thị, chức năng kết nối linh hoạt cho mọi mục đích và đường chữ thập trên bề mặt ngăn giữ nóng sáng lên.

Các vùng nấu ăn cảm ứng tạo ra nhiệt cần thiết cho quá trình nấu trực tiếp ở đáy của dụng cụ nấu ăn. Tấm gốm thủy tinh được làm nóng bằng nhiệt của dụng cụ nấu ăn.

5. SỬ DỤNG HÀNG NGÀY



CẢNH BÁO!

Tham khảo các chương về An Toàn.

5.1 Bật và tắt

Chạm vào  trong 1 giây để bật hoặc tắt khoang giữ nóng.

Bảng điều khiển hiện lên sau khi quý vị bật khoang giữ nóng và tắt sau khi quý vị tắt khoang giữ nóng. Khi khoang giữ nóng tắt, quý vị có thể chỉ thấy trường cảm biến .

5.2 Công Tác Tắt Tự Động

Chức năng này tự động tắt khoang giữ nóng nếu:

- tất cả các vùng nấu ăn được tắt,
- quý vị không thiết lập cài đặt nhiệt sau khi quý vị bật khoang giữ nóng,
- quý vị đổ một chất gì đó hoặc đặt vật gì đó lên bảng điều khiển trong hơn 10 giây (chảo, khăn, v.v.). Tín hiệu âm thanh kêu và khoang giữ nóng ngừng hoạt động. Lây đồ vật ra khỏi hoặc làm sạch bảng điều khiển.
- khoang giữ nóng quá nóng (ví dụ như chảo đun cạn nước). Để vùng nấu ăn nguội dần trước khi quý vị sử dụng lại khoang giữ nóng.
- quý vị sử dụng dụng cụ nấu ăn không phù hợp. Biểu tượng  hiện lên và vùng nấu ăn tự động tắt sau 2 phút.

- quý vị không tắt một vùng nấu ăn hoặc thay đổi cài đặt nhiệt. Sau một lúc  hiện lên và khoang giữ nóng sẽ tắt.

Mối quan hệ giữa cài đặt nhiệt và thời gian mà sau đó khoang giữ nóng sẽ tắt:

Cài đặt nhiệt	Khoang giữ nóng sẽ tắt sau
 , 1 - 3	6 giờ
4 - 7	5 giờ
8 - 9	4 giờ
10 - 14	1,5 giờ

5.3 Cài đặt nhiệt

Để đặt hoặc thay đổi cài đặt nhiệt:

Chạm vào thanh điều khiển ở cài đặt nhiệt đúng hoặc di chuyển ngón tay của quý vị dọc theo thanh điều khiển cho đến khi quý vị đạt đến cài đặt nhiệt đúng.

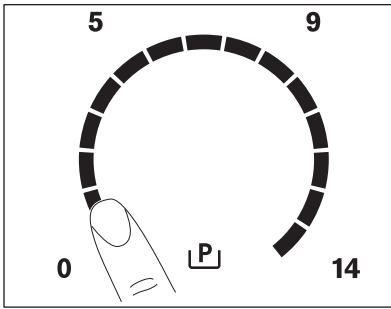

5.4 Sử dụng vùng nấu ăn

Đặt dụng cụ nấu ăn lên vùng chữ thập / ô vuông nằm trên bề mặt mà quý vị nấu. Phủ hoàn toàn lên vùng chữ thập / ô vuông. Vùng nấu cảm ứng thích ứng tự động với kích thước của đáy dụng cụ nấu ăn. Quý vị có thể nấu bằng dụng cụ nấu ăn lớn trên hai vùng nấu ăn cùng một lúc.

5.5 Tự Động Làm Nóng

Bật chức năng này để thiết lập cài đặt nhiệt mong muốn trong một khoảng thời gian ngắn hơn. Khi được bật, vùng nấu ăn sẽ hoạt động với cài đặt mức cao nhất khi bắt đầu và sau đó tiếp tục nấu ăn ở cài đặt nhiệt mong muốn.

i Để bật chức năng, vùng nấu ăn phải nguội.

Để bật chức năng này cho vùng nấu ăn:

chạm vào **P** (**P** hiển thị). Ngay lập tức chạm vào cài đặt nhiệt độ mong muốn. Sau 5 giây **R** hiển thị.

Để tắt chức năng này: thay đổi cài đặt nhiệt độ.

5.6 Chức năng điện

Chức năng này cung cấp nhiều điện năng cho vùng cảm ứng nấu ăn. Chức năng này có thể được bật cho vùng cảm ứng nấu ăn chỉ trong một khoảng thời gian hạn chế. Sau thời gian này, vùng cảm ứng nấu ăn sẽ tự động đặt về cài đặt nhiệt cao nhất.

i Xem chương "Thông tin kỹ thuật".

Để bật chức năng này cho vùng nấu ăn:

chạm vào **P**. **P** phát sáng.

Để tắt chức năng này: thay đổi cài đặt nhiệt độ.

5.7 Đồng hồ hẹn giờ

Đồng Hồ Đếm Ngược

Quý vị có thể sử dụng chức năng này để thiết lập thời lượng vùng nấu ăn hoạt động cho một buổi nấu ăn.

Trước tiên thiết lập cài đặt nhiệt độ cho vùng nấu ăn, sau đó thiết lập chức năng.

Để thiết lập vùng nấu ăn: chạm vào **!** nhiều lần cho đến khi đèn chỉ báo vùng nấu ăn cần thiết bật sáng.

Để bật chức năng này: chạm vào **+** của đồng hồ hẹn giờ để đặt thời gian (00 - 99 phút). Khi đèn chỉ báo vùng nấu ăn bắt đầu nhấp nháy từ từ, thời gian sẽ được đếm lùi.

Để xem thời gian còn lại: thiết lập vùng nấu ăn với **!**. Đèn chỉ báo vùng nấu ăn bắt đầu nhấp nháy nhanh. Màn hình sẽ hiển thị thời gian còn lại.

Để thay đổi thời gian: thiết lập vùng nấu ăn với **!**. Chạm vào **+** hoặc **-**.

Để tắt chức năng này: thiết lập vùng nấu ăn với **!** và chạm vào **-**. Thời gian còn lại đếm lùi đến 00. Đèn chỉ báo vùng nấu ăn tắt.



i Khi sắp hết thời gian, tín hiệu âm thanh vang lên và 00 nhấp nháy. Vùng nấu ăn tắt.

Để tắt âm: chạm vào **!**.



CountUp Timer (Đồng hồ hẹn giờ đếm tiến)

Quý vị có thể sử dụng chức năng này để theo dõi thời lượng vùng nấu ăn hoạt động.



Để thiết lập vùng nấu ăn: chạm vào  nhiều lần cho đến khi đèn chỉ báo vùng nấu ăn cần thiết bật sáng.

Để bật chức năng này: chạm vào  của đồng hồ hẹn giờ.  hiển thị. Khi đèn chỉ báo vùng nấu ăn bắt đầu nhấp nháy từ từ, thời gian sẽ được đếm tiến. Màn hình hiển thị sẽ thay đổi giữa  và thời lượng đã tính (phút).

Để xem thời lượng vùng nấu ăn hoạt động: Thiết lập vùng nấu ăn với . Đèn chỉ báo vùng nấu ăn bắt đầu nhấp nháy nhanh. Màn hình sẽ hiển thị thời lượng vùng nấu ăn hoạt động.

Để tắt chức năng này: thiết lập vùng nấu ăn với  và chạm vào  hoặc . Đèn chỉ báo vùng nấu ăn tắt.

Chuông hẹn phút
Quý vị có thể sử dụng chức năng này như một **Bộ Lập Trình Chuông Hẹn Phút** khi ngăn giữ nóng được bật và vùng nấu ăn không hoạt động. Màn hình cài đặt nhiệt hiển thị .

Để bật chức năng này: chạm vào . Chạm vào  hoặc  của đồng hồ hẹn giờ để đặt thời gian. Khi sắp hết thời gian, tín hiệu âm thanh phát ra và **00** nhấp nháy.

Để tắt âm: chạm vào .



 Chức năng này không gây ảnh hưởng đến hoạt động của vùng nấu ăn.

5.8 STOP+GO

Chức năng này thiết lập tất cả các vùng nấu ăn mà hoạt động tới cài đặt nhiệt thấp nhất.

Khi chức năng này hoạt động, quý vị không thể thay đổi cài đặt nhiệt.

Chức năng này không dừng các chức năng của đồng hồ hẹn giờ.



Để bật chức năng: chạm .  hiển thị lên.

Để tắt chức năng: chạm vào . Cài đặt nhiệt trước đó hiện lên.

5.9 Khóa

Quý vị có thể khóa bảng điều khiển khi các vùng nấu ăn đang hoạt động. Điều này ngăn chặn sự thay đổi bất ngờ trong cài đặt nhiệt.

Thiết lập cài đặt nhiệt trước.





Để bật chức năng: chạm vào .  hiện lên trong 4 giây. Đồng Hồ Hẹn Giờ vẫn bật.





Để tắt chức năng: chạm vào . Cài đặt nhiệt trước đó hiện lên.



 Khi quý vị tắt khoang giữ nóng, quý vị cũng tắt chức năng này.

5.10 Thiết Bị An Toàn Trẻ Em

Chức năng này ngăn vô tình vận hành khoang giữ nóng.





Để bật chức năng: bật khoang giữ nóng với . Không thiết lập cài đặt nhiệt. Chạm vào  trong 4 giây.  hiện lên. Tắt khoang giữ nóng với .

Để tắt chức năng: bật khoang giữ nóng với . Không thiết lập cài đặt nhiệt. Chạm vào  trong 4 giây.  hiện lên. Tắt khoang giữ nóng với .



Để hủy bỏ chức năng chỉ trong một thời gian nấu ăn: bật khoang giữ nóng với .  hiện lên. Chạm vào  trong 4 giây. **Đặt cài đặt nhiệt trong 10 giây.** Quý vị có thể vận hành khoang giữ nóng.

Khi quý vị tắt khoang giữ nóng với  chức năng vận hành lại.

5.11 OffSound Control (Tắt và bật âm thanh)

Tắt ngăn giữ nóng. Chạm vào  trong 3 giây. Màn hình hiện lên và tắt. Chạm vào  trong 3 giây.  hoặc  hiển thị.

Chạm vào  của đồng hồ hẹn giờ để chọn một trong những lựa chọn sau đây:

-  - tắt âm thanh
-  - bật âm thanh

Để xác nhận lựa chọn của quý vị xin đợi tới khi ngăn giữ nóng tự động tắt.

Khi chức năng này được đặt là [B] quý vị có thể nghe được âm thanh chỉ khi:

- quý vị chạm vào ①
- Chuông hẹn phút giảm
- Đồng Hồ Đếm Ngược giảm
- quý vị đã đặt một vật gì đó lên bảng điều khiển.

5.12 Quản lý điện năng

- Vùng nấu được nhóm lại theo vị trí và số pha trong bếp. Xem hình minh họa.
- Mỗi pha có mức tải điện tối đa là 3700 W.
- Chức năng chia công suất giữa các vùng nấu được kết nối với cùng một pha.
- Chức năng kích hoạt khi tổng mức tải điện của vùng nấu được kết nối với một pha vượt quá 3700 W.

- Chức năng giảm công suất của các vùng nấu khác được kết nối với cùng một pha.
- Màn hình cài đặt nhiệt của vùng bị giảm thay đổi giữa cài đặt nhiệt được chọn và cài đặt nhiệt bị giảm. Sau một thời gian, màn hình cài đặt nhiệt của vùng bị giảm duy trì ở mức cài đặt nhiệt bị giảm.

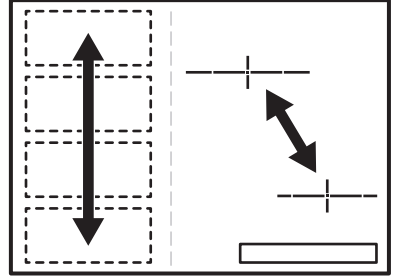

6. KHU VỰC NẤU CẢM ỨNG LINH HOẠT



CẢNH BÁO!

Tham khảo các chương về An Toàn.

6.1 Chức năng FlexiBridge

Khu vực nấu cảm ứng linh hoạt bao gồm bốn phần. Các phần có thể kết hợp thành hai vùng nấu có kích thước khác nhau hoặc thành một khu vực nấu rộng. Phần bên cạnh của các vùng hoạt động cùng nhau sáng lên và được liên kết với các vạch phát sáng ngắn hơn. Bạn chọn cách kết hợp các phần bằng cách chọn chế độ phù hợp với kích thước của nồi/chảo bạn muốn sử dụng. Có ba chế độ: Tiêu chuẩn (tự động kích hoạt khi bạn bật bếp), Cầu lớn và Cầu tối đa.



Để thiết lập cài đặt nhiệt, hãy sử dụng hai thanh điều khiển bên trái.

Chuyển giữa các chế độ

Để chuyển giữa các chế độ, hãy sử dụng trường cảm biến:

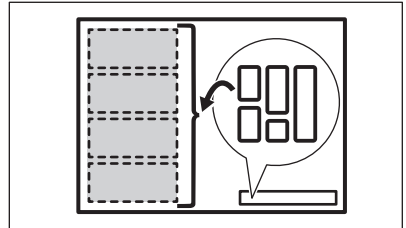

Khi bạn chuyển giữa các chế độ, cài đặt nhiệt được thiết lập về 0.

Đường kính và vị trí nồi/chảo

Chọn chế độ phù hợp với kích thước và hình dạng nồi/chảo. Nồi/chảo nên che phủ càng nhiều khu vực được chọn càng tốt. Hãy đặt nồi/chảo ở giữa khu vực được chọn!

Đặt nồi/chảo có đường kính đáy dưới 160 mm ở giữa trên một phần.

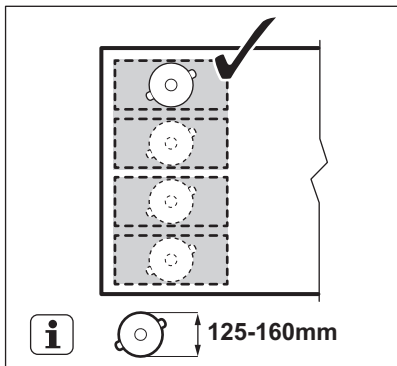

Đặt nồi/chảo có đường kính đáy lớn hơn 160 mm ở giữa hai phần.

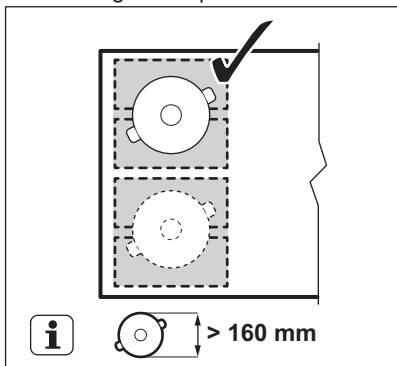

6.2 FlexiBridge Chế độ Tiêu chuẩn

Chế độ này hoạt động khi bạn bật bếp. Chế độ này kết nối các phần thành hai vùng nấu riêng biệt. Phần bên cạnh của các vùng cùng hoạt động ở chế độ này sáng lên và được liên kết với các vạch phát sáng ngắn hơn. Bạn có thể thiết lập cài đặt nhiệt cho từng vùng riêng biệt. Sử dụng hai thanh điều khiển bên trái.

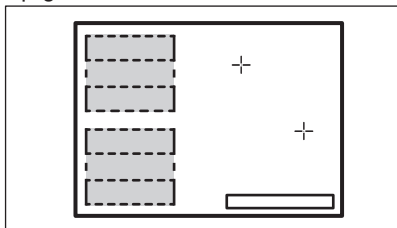

Vị trí nồi/chảo chính xác:

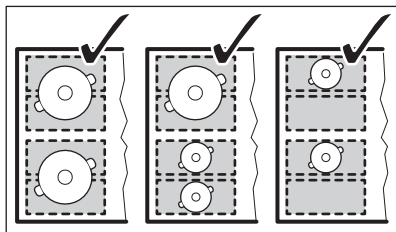

Vị trí nồi/chảo không chính xác:

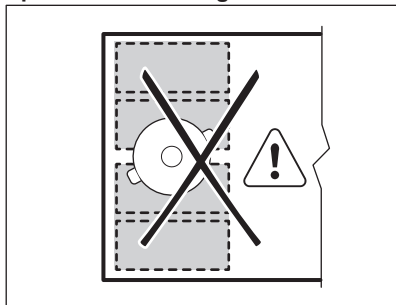

6.3 FlexiBridge Chế độ Cầu lớn

Để kích hoạt chế độ này, hãy nhấn vào  tới khi bạn nhìn thấy đèn báo chế độ chính xác. Chế độ này kết nối ba phần phía sau thành một vùng nấu. Một phần phía trước không được kết nối và hoạt động như một vùng nấu riêng biệt. Bạn có thể thiết lập cài đặt nhiệt riêng cho từng vùng. Để thiết lập cài đặt nhiệt, hãy dùng hai thanh điều khiển ở bên trái. Sử dụng thanh điều khiển bên phải cho vùng lớn và thanh điều khiển bên trái cho vùng nhỏ.

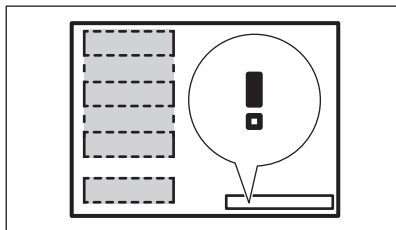

Vị trí nồi/chảo chính xác:

Để sử dụng chế độ này, bạn phải đặt nồi/chảo trên ba phần được kết nối. Nếu bạn dùng nồi/chảo nhỏ hơn hai phần này, màn hình sẽ hiển thị  và sau 2 phút, vùng này sẽ tắt.

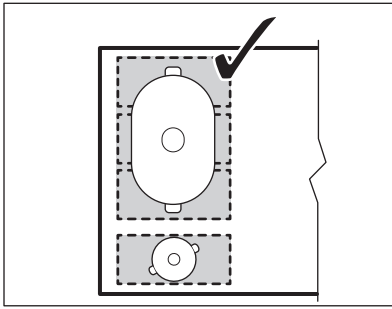

Vị trí nồi/chảo không chính xác:

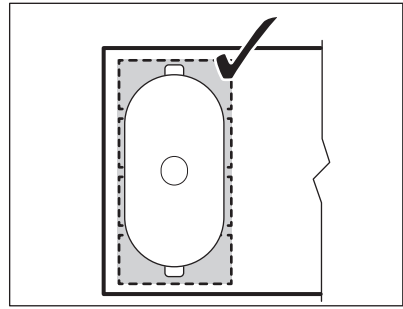
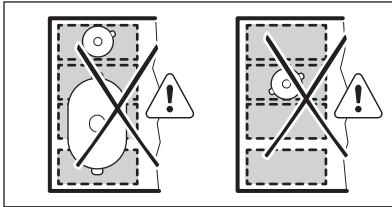

Vị trí nồi/chảo không chính xác:

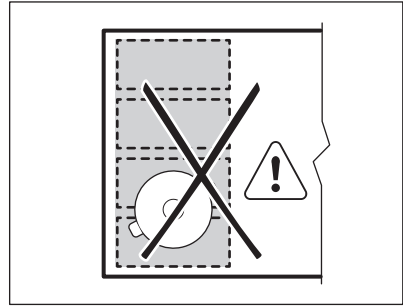

6.4 FlexiBridge Chế độ Cầu tối đa

Để kích hoạt chế độ này, hãy nhấn vào  tới khi bạn nhìn thấy đèn báo chế độ chính xác. Chế độ này kết nối ba phần thành một vùng nấu. Để thiết lập cài đặt nhiệt, hãy sử dụng một thanh điều khiển ở bên trái.

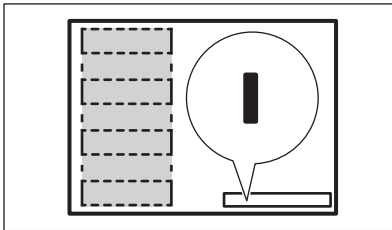

Vị trí nồi/chảo chính xác:

Để sử dụng chế độ này, bạn phải đặt nồi/chảo trên bốn phần được kết nối. Nếu bạn dùng nồi/chảo nhỏ hơn ba phần này, màn hình sẽ hiển thị  và sau 2 phút, vùng này sẽ tắt.

6.5 Chức năng PowerSlide

Chức năng này cho phép bạn điều chỉnh nhiệt độ bằng cách di chuyển nồi/chảo đến vị trí khác trên khu vực nấu cảm ứng.

Chức năng này chia khu vực nấu cảm ứng thành ba khu vực có cài đặt nhiệt khác nhau. Phần bên cạnh của các khu vực nấu cảm ứng trong chế độ này phát sáng. Bếp phát hiện vị trí nồi/chảo và điều chỉnh cài đặt nhiệt cho tương ứng với vị trí. Bạn có thể đặt nồi/chảo ở vị trí phía trước, giữa hoặc phía sau. Nếu đặt nồi/chảo ở phía trước, bạn sẽ có cài đặt nhiệt cao nhất. Để giảm nhiệt, hãy di chuyển nồi/chảo đến vị trí giữa hoặc phía sau.



Chỉ sử dụng một nồi khi bạn vận hành chức năng này.

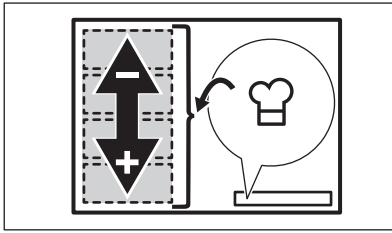

Thông tin chung:

- 160 mm là đường kính đáy tối thiểu của nồi/chảo dùng với chức năng này.
- Màn hình cài đặt nhiệt của thanh điều khiển bên trái phía sau hiển thị vị trí của nồi/chảo trên khu vực nấu cảm ứng. Trước [1-], giữa [1-], sau [1-].

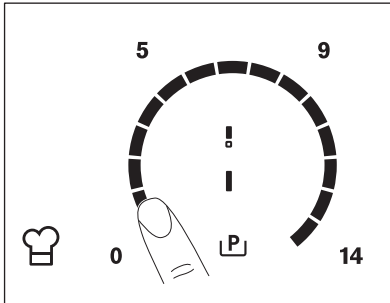

- Màn hình cài đặt nhiệt của thanh điều khiển bên trái phía trước hiển thị cài đặt nhiệt. **Để thay đổi cài đặt nhiệt, hãy dùng thanh công cụ bên trái phía trước.**
- Khi kích hoạt chức năng này lần đầu tiên, bạn sẽ có cài đặt nhiệt [14] cho

vị trí phía trước, [9] cho vị trí giữa và [3] cho vị trí phía sau.

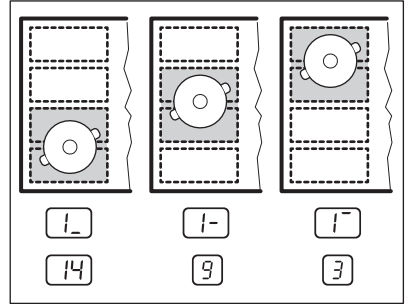

Bạn có thể thay đổi cài đặt nhiệt riêng cho từng vị trí. Bếp sẽ ghi nhớ các cài đặt nhiệt của bạn cho lần sau khi bạn kích hoạt chức năng này.

Kích hoạt chức năng

Để kích hoạt chức năng này, hãy đặt nồi/ chảo ở vị trí chính xác trên khu vực nấu.

Chạm vào . Đèn báo phía trên biểu tượng xuất hiện. Nếu bạn không đặt nồi/ chảo trên khu vực nấu, [F] xuất hiện và sau 2 phút, khu vực nấu cảm ứng linh hoạt được đặt thành [0].

Tắt chức năng

Để tắt chức năng này, hãy chạm vào hoặc thiết lập chế độ nhiệt là [0]. Đèn báo phía trên biểu tượng tắt.

7. CÁC MẸO VÀ LỜI KHUYÊN



CẢNH BÁO!

Tham khảo các chương về An Toàn.



Sử dụng vùng nấu nướng cảm ứng với dụng cụ nấu ăn phù hợp.

7.1 Dụng cụ nấu ăn



Đối với các vùng nấu ăn cảm ứng, một trường điện từ mạnh tạo nhiệt trong dụng cụ nấu ăn rất nhanh.

Chất liệu của dụng cụ nấu ăn

- **phù hợp:** gang, thép, thép tráng men, thép không gỉ, đáy nhiều tầng (có nhãn hiệu chính xác của nhà sản xuất).
- **không phù hợp:** nhôm, đồng, đồng thau, thủy tinh, gốm, sứ.

Dụng cụ nấu ăn phù hợp cho ngăn lò cảm ứng nấu:

- một ít nước sôi rất nhanh trong vùng được cài đặt theo cài đặt nhiệt cao nhất.
- nam châm hút đáy của dụng cụ nấu ăn.

i Chữ in trên khu vực nấu cảm ứng linh hoạt có thể bị bẩn hoặc thay đổi màu sắc do dụng cụ nấu ăn trượt đi trượt lại. Quý vị có thể vệ sinh khu vực theo cách tiêu chuẩn.

i Đáy của dụng cụ nấu ăn phải dày và bằng phẳng nhất có thể.

Kính thước dụng cụ nấu ăn

Vùng nấu cảm ứng thích ứng tự động với kích thước của đáy dụng cụ nấu ăn tới giới hạn nào đó.

Hiệu quả vùng nấu ăn liên quan đến đường kính của dụng cụ nấu ăn. Dụng cụ nấu ăn có đường kính nhỏ hơn mức tối thiểu chỉ nhận được một phần năng lượng của vùng nấu ăn.

i Xem chương "Thông tin kỹ thuật".

7.2 Tiếng ồn trong khi đang hoạt động

Nếu quý vị có thể nghe:

- tiếng ồn kêu răng rắc: dụng cụ nấu ăn được làm bằng các vật liệu khác nhau (cấu trúc nhiều lớp).
- âm thanh réo rít: quý vị sử dụng vùng nấu ăn với mức điện năng cao và

dụng cụ nấu ăn được làm bằng các vật liệu khác nhau (cấu trúc nhiều lớp).

- kêu rền rền: quý vị sử dụng mức điện năng cao.
- tiếng click: đang diễn ra chuyển mạch điện.
- tiếng rít, tiếng ù: quạt đang hoạt động.

Tiếng ồn bình thường và không cho thấy trực tiếp ở khoang giữ nóng.

7.3 Öko Timer (Đồng Hồ Hẹn Giờ Tiết Kiệm)

Để tiết kiệm điện, cần tắt thiết bị làm nóng vùng nấu ăn trước khi đồng hồ hẹn giờ đếm lùi phát ra âm thanh. Sự khác biệt về thời lượng hoạt động phụ thuộc vào mức cài đặt nhiệt và thời lượng nấu ăn.

7.4 Các ví dụ về ứng dụng nấu ăn

Mối quan hệ giữa cài đặt nhiệt và lượng tiêu thụ điện năng của vùng nấu ăn không phải là mối quan hệ tuyến tính. Khi quý vị tăng cài đặt nhiệt, nó không tỉ lệ thuận với tăng lượng tiêu thụ điện năng của vùng nấu ăn. Điều này có nghĩa là vùng nấu ăn được cài đặt nhiệt trung bình sử dụng dưới một nửa điện năng của nó.

i Dữ liệu trong bảng chỉ để hướng dẫn.

Cài đặt nhiệt	Sử dụng để:	Thời gian (phút)	Lời khuyên
 - 1	Hâm nóng thức ăn đã nấu chín.	khí cần thiết	Đậy nắp lên trên dụng cụ nấu ăn.
1 - 3	Nước sốt Hollandaise, tan: bơ, sô-cô-la, gelatine.	5 - 25	Đôi khi trộn lại.
1 - 3	Làm cho rắn lại: trứng trắng, trứng nướng lò.	10 - 40	Đậy nắp khi nấu.

Cài đặt nhiệt	Sử dụng để:	Thời gian (phút)	Lời khuyên
3 - 5	Ninh nhỏ lửa cơm và các món ăn có thành phần là sữa, đun nóng đồ ăn nấu sẵn.	25 - 50	Thêm tối thiểu lượng nước gấp đôi gạo, trộn các món ăn có thành phần là sữa một cách kỹ lưỡng.
5 - 7	Hấp rau, cá, thịt.	20 - 45	Thêm một số muỗng canh chất lỏng.
7 - 9	Hấp khoai tây.	20 - 60	Sử dụng tối đa ¼ l nước cho 750 g khoai tây.
7 - 9	Nấu thức ăn, món hầm và súp với lượng lớn hơn.	60 - 150	Tối đa 3 l chất lỏng cộng thêm thành phần.
9 - 12	Chiên ở nhiệt độ thấp: thịt bọc trứng và bánh mì rán, bê cuộn phô mai kiểu cordon bleu, món côtlet, chả viên rán, xúc xích, gan, bột đảo bơ, trứng, bánh kẹp, bánh rán.	khi cần thiết	Lật khi được một nửa thời gian.
12 - 13	Chiên kỹ bánh khoai tây chiên, bít tết thăn bò và thịt bò bít tết.	5 - 15	Lật khi được một nửa thời gian.
14	Đun sôi nước, nấu mì ống, nấu nhừ thịt (món garu Hungary, om), khoai tây chiên ngập dầu.		
[P]	Đun sôi lượng nước lớn. Chức năng nguồn điện được bật.		

8. BẢO TRÌ VÀ LÀM SẠCH



CẢNH BÁO!

Tham khảo các chương về An Toàn.

8.1 Thông tin chung

- Vệ sinh ngăn lò sau mỗi lần sử dụng.
- Luôn sử dụng dụng cụ nấu ăn có đáy sạch.
- Các vết xước hay vết bẩn tối màu trên bề mặt không ảnh hưởng đến cách thức hoạt động của ngăn lò.
- Sử dụng dụng cụ vệ sinh chuyên dụng cho bề mặt của ngăn lò.
- Sử dụng dụng cụ cạo chuyên dụng cho kính.

8.2 Vệ sinh ngăn lò

- **Tháo dỡ ngay:** nhựa chảy, lá nhựa, đường và thức ăn có đường. Nếu không, bụi bẩn có thể gây hại cho ngăn lò. Cần thận trọng gây bỏng. Đặt dụng cụ cạo chuyên dụng trên bề mặt kính ở góc nhọn và di chuyển lưỡi trên bề mặt.
- **Tháo ra khi ngăn lò đủ nguội:** vòng chặn vòi, vòng nước, vết mỡ dính, đổi màu kim loại sáng. Vệ sinh sàn lò bằng một miếng vải ướt và chất tẩy chống ăn mòn. Sau khi vệ sinh, lau khô ngăn lò bằng miếng vải mềm.
- **Loại bỏ phần đổi màu kim loại sáng:** dùng dung dịch nước dấm và lau sạch bề mặt kính bằng một miếng vải ướt.

9. XỬ LÝ SỰ CỐ



CẢNH BÁO!

Tham khảo các chương về An Toàn.

9.1 Phải làm gì nếu...

Vấn đề	Nguyên nhân có thể	Khắc phục
Quý vị không thể bật hoặc vận hành ngăn giữ nóng.	Ngăn giữ nóng không được kết nối với nguồn điện hoặc được kết nối không đúng cách.	Kiểm tra xem ngăn giữ nóng có được kết nối với nguồn điện đúng cách không. Xem sơ đồ kết nối.
	Câu chì bị nổ.	Kiểm tra để chắc chắn câu chì là nguyên nhân gây hỏng hóc. Nếu câu chì bị nổ nhiều lần, hãy liên hệ thợ điện có trình độ.
		Bật lại ngăn giữ nóng và đặt cài đặt nhiệt trong vòng dưới 10 giây.
	Quý vị chạm vào 2 vùng cảm biến trở lên cùng một lúc.	Chỉ chạm vào một vùng cảm biến.
	STOP+GO chức năng hoạt động.	Tham khảo chương "Thông tin an toàn".
	Có nước hoặc vết mờ bám trên bảng điều khiển.	Làm sạch bảng điều khiển.
Tín hiệu âm thanh kêu và ngăn giữ nóng ngừng hoạt động. Tín hiệu âm thanh kêu khi ngăn giữ nóng đang tắt.	Quý vị đặt đồ vật gì đó lên một hoặc nhiều vùng cảm biến.	Lấy đồ vật đó ra khỏi vùng cảm biến.
Ngăn lò tắt.	Quý vị đã đặt một vật gì đó lên vùng cảm biến ①.	Lấy đồ vật đó ra khỏi vùng cảm biến.
Đèn chỉ báo độ dư không sáng.	Vùng này không nóng do chỉ được vận hành trong một khoảng thời gian ngắn.	Nếu vùng này hoạt động đủ lâu để nóng lên, hãy liên hệ với Trung Tâm Dịch Vụ Được Ủy Quyền.
Chức năng Tự Động Đun Nóng không hoạt động.	Vùng này nóng lên.	Hãy để cho vùng này nguội hẳn.
	Thiết đặt nhiệt nhất được cài đặt.	Cài đặt nhiệt cao nhất có công suất tương tự như chức năng.

Vấn đề	Nguyên nhân có thể	Khắc phục
Cài đặt nhiệt thay đổi giữa hai mức.	Chức năng quản lý nguồn điện hoạt động.	Tham khảo chương "Thông tin an toàn".
Vùng cảm biến trở nên nóng.	Dụng cụ nấu ăn quá lớn hoặc quý vị đặt dụng cụ nấu ăn quá gần các nút điều khiển.	Đặt dụng cụ nấu ăn lớn ở các vùng rìa nếu có thể.
Không có tín hiệu khi quý vị chạm vào các vùng cảm biến của bảng.	Các tín hiệu bị tắt.	Bật tín hiệu. Tham khảo chương "Thông tin an toàn".
Vùng nấu ăn cảm ứng linh hoạt không làm nóng dụng cụ nấu ăn.	Dụng cụ nấu ăn ở sai vị trí trên vùng nấu ăn cảm ứng linh hoạt.	Đặt dụng cụ nấu ăn vào đúng vị trí trên vùng nấu ăn cảm ứng linh hoạt. Vị trí của dụng cụ nấu ăn phụ thuộc vào chức năng hoặc chế độ chức năng được bật. Tham khảo chương "Khu vực nấu ăn cảm ứng linh hoạt".
	Đường kính của đáy dụng cụ nấu ăn không đúng với chức năng hoặc chế độ chức năng được bật.	Sử dụng dụng cụ nấu ăn có đường kính thích hợp với chức năng hoặc chế độ chức năng được bật. Sử dụng dụng cụ nấu ăn có đường kính nhỏ hơn 160 mm trên một phần duy nhất trong vùng nấu ăn cảm ứng linh hoạt. Tham khảo chương "Khu vực nấu ăn cảm ứng linh hoạt".
<input type="checkbox"/> hiển thị.	Công Tắc Tắt Tự Động hoạt động.	Tắt ngăn giữ nóng và bật lại.
<input type="checkbox"/> hiển thị.	Thiết Bị An Toàn cho Trẻ Em hoặc chức năng Khóa hoạt động.	Tham khảo chương "Thông tin an toàn".
<input type="checkbox"/> hiển thị.	Không có dụng cụ nấu ăn trên vùng này.	Đặt dụng cụ nấu ăn lên trên vùng này.
	Dụng cụ nấu ăn không đúng loại.	Sử dụng đúng loại dụng cụ nấu ăn. Xem chương "Mẹo và lời khuyên".

Vấn đề	Nguyên nhân có thể	Khắc phục
	Đường kính đáy của dụng cụ nấu ăn quá nhỏ cho vùng nấu ăn.	Sử dụng dụng cụ nấu ăn có kích thước phù hợp. Xem chương "Thông tin kỹ thuật".
	Dụng cụ nấu ăn không phủ trên dấu chữ thập / ô vuông.	Phủ hoàn toàn lên vùng chữ thập / ô vuông.
	FlexiBridge chức năng hoạt động. Một hoặc nhiều phần trong chế độ chức năng hoạt động mà dụng cụ nấu ăn không bao phủ hết.	Đặt dụng cụ nấu ăn lên trên số phần chính xác của chế độ chức năng hoạt động hoặc thay đổi chế độ chức năng. Tham khảo chương "Khu vực nấu ăn cảm ứng linh hoạt".
	PowerSlide chức năng hoạt động. Hai nồi được đặt trên vùng nấu ăn cảm ứng linh hoạt.	Chỉ sử dụng một nồi. Tham khảo chương "Khu vực nấu ăn cảm ứng linh hoạt".
E và một số hiển thị.	Có lỗi trong ngăn giữ nóng.	Ngắt ngăn giữ nóng khỏi nguồn điện trong một khoảng thời gian. Ngắt cầu chì khỏi hệ thống điện trong nhà. Kết nối lại. Nếu E tiếp tục hiển thị, thông báo cho Trung Tâm Dịch Vụ Được Ủy Quyền.
E3 hiển thị.	Kết nối điện không đúng. Điện áp cung cấp không nằm trong khoảng giới hạn.	Gọi cho thợ điện có đủ năng lực để kiểm tra việc lắp đặt.
E4 hiển thị.	Xảy ra lỗi trong ngăn giữ nóng vì dụng cụ nấu ăn sôi cạn. Chức năng Tự Động Tắt và bảo vệ quá nhiệt cho các vùng hoạt động.	Tắt ngăn giữ nóng. Lấy dụng cụ nấu ăn nóng ra. Sau khoảng 30 giây, bật lại vùng này. Nếu vẫn đề nằm ở dụng cụ nấu ăn, thông báo lỗi sẽ biến mất. Đèn chỉ báo nhiệt dư tiếp tục hoạt động. Để cho dụng cụ nấu ăn nguội hẳn. Kiểm tra xem dụng cụ nấu ăn có tương thích với ngăn giữ nóng không. Xem chương "Mẹo và lời khuyên".

Vấn đề	Nguyên nhân có thể	Khắc phục
E7 hiển thị.	Quạt làm mát bị chặn.	Kiểm tra xem có vật nào chặn quạt làm mát không. Nếu E7 tiếp tục hiển thị, thông báo cho Trung Tâm Dịch Vụ Được Ủy Quyền.
E8 hiển thị.	Kết nối điện không đúng. Ngăn giữ nóng chỉ được kết nối với một pha.	Gọi cho thợ điện có đủ năng lực để kiểm tra việc lắp đặt. Xem sơ đồ kết nối.

9.2 Nếu quý vị không thể tự tìm ra giải pháp...

Nếu quý vị không thể tự tìm ra giải pháp cho vấn đề, hãy liên hệ đại lý của quý vị hoặc Trung Tâm Dịch Vụ Được Ủy Quyền. Cung cấp dữ liệu từ biển thông số. Cung cấp mã có ba chữ số cho tấm gốm thủy tinh (nằm ở góc của bề mặt

tấm gốm thủy tinh) và một thông báo lỗi hiển thị. Đảm bảo, quý vị bật ngăn giữ nóng đúng cách. Nếu không, việc bảo trì của kỹ thuật viên bảo trì hoặc đại lý sẽ không mất phí, ngay cả khi đang trong thời hạn bảo hành. Các hướng dẫn của Trung Tâm Dịch Vụ và các điều kiện bảo hành có trong sổ bảo hành.

10. THÔNG SỐ KỸ THUẬT

10.1 Biển thông số

Model EHxD875FAK
Loại 60 GBD CC AU
Cắm ứng 7.4 kW
Số Sêri
ELECTROLUX

PNC 949 596 507 00
220 - 240 V 50 - 60 Hz
Sản xuất tại Đức
7.4 kW

10.2 Thông số kỹ thuật của vùng nấu ăn

Vùng nấu ăn	Công suất danh định (cài đặt nhiệt độ tối đa) [W]	Chức năng điện [W]	Chức năng điện thời lượng tối đa [min]	Đường kính dụng cụ nấu ăn [mm]
Phía sau ở giữa	2300	3200	10	180 - 210
Phía trước bên phải	1800	2800	10	145 - 180
Vùng nấu ăn cảm ứng linh hoạt	2300	3200	10	125 - 210 ¹⁾

¹⁾ Quý vị có thể sử dụng chảo nướng cho chế độ Kết Nối Lớn và Kết Nối Tối Đa. Để biết về các kích thước chảo, hãy tham khảo chương Vùng Nấu Ăn Cảm Ứng Linh Hoạt.

Công suất của các vùng nấu ăn có thể khác nhau trong phạm vi nhỏ so với dữ liệu trong bảng. Công suất thay đổi theo vật liệu và kích thước của dụng cụ nấu ăn.

Để có kết quả nấu ăn tối ưu, hãy sử dụng dụng cụ nấu ăn có đường kính không lớn hơn đường kính trong bảng.

11. TIẾT KIỆM NĂNG LƯỢNG

11.1 Thông tin sản phẩm theo EU 66/2014

Mã nhận dạng model	EHXD875FAK	
Loại ngăn lò	Ngăn Giữ Nóng Lấp Đặt Sẵn	
Số lượng các vùng nấu ăn	2	
Số lượng các vùng nấu ăn	1	
Công nghệ làm nóng	Cảm ứng	
Đường kính của các vùng nấu ăn hình tròn (Ø)	Phía sau ở giữa Phía trước bên phải	21,0 cm 18,0 cm
Chiều dài (L) và chiều rộng (W) của vùng nấu ăn	Trái	Dài 41,8 cm Rộng 24,8 cm
Mức tiêu thụ năng lượng ở mỗi vùng nấu ăn (EC electric cooking)	Phía sau ở giữa Phía trước bên phải	172,3 Wh/kg 181,8 Wh/kg
Mức tiêu thụ năng lượng của vùng nấu ăn (EC electric cooking)	Trái	184,2 Wh/kg
Mức tiêu thụ năng lượng của ngăn giữ nóng (EC electric hob)	181,3 Wh/kg	

EN 60350-2 - Các thiết bị nấu ăn điện tử gia dụng - Phần 2: Ngăn giữ nóng - Các phương pháp để đo hiệu suất

11.2 Tiết kiệm năng lượng

Bạn có thể tiết kiệm năng lượng khi nấu ăn hàng ngày nếu bạn làm theo các gợi ý dưới đây.

- Khi bạn đun nóng nước, chỉ lấy lượng nước bạn cần.
- Nếu có thể, luôn đặt nắp trên dụng cụ nấu ăn.
- Trước khi bạn bật vùng nấu ăn, hãy đặt dụng cụ nấu ăn vào đó.
- Đặt dụng cụ nấu ăn có kích thước nhỏ hơn trên những vùng nấu nướng có diện tích nhỏ.
- Đặt dụng cụ nấu ăn trực tiếp vào trung tâm của vùng nấu ăn.
- Sử dụng nhiệt dư để giữ ấm thức ăn hoặc làm tan thức ăn.

12. CÁC VẤN ĐỀ VỀ MÔI TRƯỜNG

Tái chế các vật liệu bằng ký hiệu . Để đồ đóng gói vào các thùng chứa có thể sử dụng để tái chế. Giúp bảo vệ môi trường và sức khỏe con người và tái chế phế liệu của các đồ dùng điện và điện tử. Không vứt bỏ các đồ dùng có đánh dấu

bằng ký hiệu  cùng với chất thải gia dụng. Gửi lại sản phẩm cho cơ sở tái chế ở địa phương của bạn hoặc liên hệ với văn phòng đô thị của bạn.

www.electrolux.com/shop



867350808-A-152019

